

Manual de instrucciones

Plataforma elevadora hidráulica

— SHT 1001 G

— SHT 1001 U



SHT 1001G

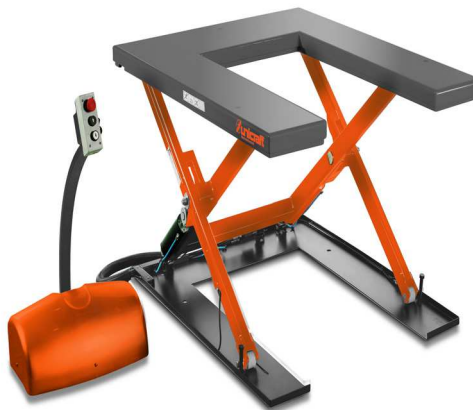

SHT 1001U

SHT SERIE

Pie de imprenta

Identificación producto

Plataforma elevadora hidráulica

SHT 1001 G

SHT 1001 U

Fabricante

Stürmer Maschinen GmbH
Dr.-Robert-Pfleger-Str. 26
D-96103 Hallstadt

Teléfono: 0951 96555-0
Fax: 0951 96555-55

E-Mail: info@unicraft.de
Internet: www.unicraft.de

Información sobre el manual

Versión original

Edición: 28.09.2011
Versión: 1.01
Idioma: alemán

Autor: ES

Información sobre derechos de autor

Copyright © 2011 Stürmer Maschinen GmbH, Hallstadt, Alemania.

El contenido de este manual de instrucciones es propiedad exclusiva de la empresa Stürmer. La divulgación y reproducción de este documento, así como la explotación y comunicación de su contenido están prohibidos salvo consentimiento expreso. La infracción dará lugar al pago de daños y perjuicios.

Reservados los derechos de cambios técnicos y los errores.

Contenido

1 Introducción	3
1.1 Derechos de autor	3
1.2 Atención al cliente.....	3
1.3 Limite de responsabilidad.....	3
2 Seguridad.....	3
2.1 Equivalencia de los símbolos.....	3
2.2 Utilización conforme a las normas	4
2.3 Normas de seguridad generales.....	4
2.4 Equipos de protección de personal	5
2.5 Indicaciones de seguridad para el personal de manejo	5
3 Datos técnicos.....	6
3.1 Placa de identificación	6
4 Transporte, embalaje y almacenamiento	6
4.1 Transporte	6
4.2 Embalaje.....	6
4.3 Almacenamiento	6
5 Descripción de la máquina	7
6 Montaje.....	7
7 Puesta en marcha.....	7
8 Manejo.....	7
8.1 Condiciones de funcionamiento.....	8
8.2 Prueba	8
8.3 Elevar carga.....	8
8.4 Bajar la carga	8
9 Conservación, mantenimiento y puesta a punto 8	8
9.1 Conservación mediante limpieza.....	8
9.2 Mantenimiento y puesta a punto/Reparación	8
10 Comprobación de la plataforma elevadora hidráulica	9
11 Localización averías	10
12 Recogida reciclaje aparatos inservibles	10
12.1 Poner fuera de servicio	10
12.2 Tratamiento de lubricantes.....	10
13 Declaración de conformidad CE	11
14 Recambios	11
14.1 Pedido de recambios	11
15 Desglose recambios.....	12
15.1 Vista explosionada SHT1001G/SHT1001U.....	12
15.2 Cilindro SHT1001 G / U.....	13
15.3 Esquema hidráulica SHT 1001 G / U.....	13
15.4 Plano de conexiones – Sistema eléctrico.....	14
15.5 Plano eléctrico.....	15

1 Introducción

Con la compra de la plataforma elevadora hidráulica de Unicraft ha hecho usted una buena elección.

Lea detenidamente el manual de instrucciones antes de la puesta en marcha.

En él encontrará la información necesaria sobre la correcta puesta en marcha y el uso conforme a las disposiciones, así como de la aplicación y conservación seguras y eficientes de su plataforma elevadora.

El manual de instrucciones forma parte de la máquina. Consérvelo siempre junto a su plataforma elevadora hidráulica. Observe además la normativa local de prevención de accidentes laborales y de seguridad en general.

1.1 Derechos de autor

El contenido de este manual está protegido por derechos de autor. Su utilización está permitida en el contexto de uso de la plataforma elevadora. No está permitida su utilización para otros fines sin la autorización por escrito de la empresa Sürmer GmbH..

1.2 Atención al cliente

Nuestro servicio de atención al cliente está a su disposición para cualquier consulta técnica.

Alemania:

Stürmer Maschinen GmbH
Dr.-Robert-Pfleger-Str. 26
D-96103 Hallstadt

Servicio:

Hotline: 0951 96555-100
Fax: 0951 96555-111

E-Mail: service@stuermer-maschinen.de
Internet: www.unicraft.de

Recambios:

Fax: 0951 96555-119
E-Mail: ersatzteile@stuermer-maschinen.de

Estamos siempre interesados en conocer sus experiencias y aportaciones que nos puedan ayudar a mejorar nuestros productos.

1.3 Límites de responsabilidad

Todos los datos y consejos de este manual han sido compilados siguiendo las normas y disposiciones vigentes, el estado de la técnica así como nuestros conocimientos y larga experiencia.

El fabricante no se hace responsable de los daños en los siguientes casos:

- La no observancia del manual,
- Uso no conforme a las normas,
- Uso por personal no cualificado,
- Alteraciones arbitrarias,
- Cambios técnicos,
- Utilización de recambios no permitidos.

El contenido real de la entrega puede diferir del descrito y representado aquí en casos de modelos especiales, pedidos opcionales adicionales o actualizaciones técnicas.

Son de aplicación las obligaciones inherentes al contrato de entrega, las cláusulas generales de comercio así como las condiciones de entrega del fabricante y las normativas vigentes en el momento del contrato.

2 Seguridad

Este apartado da una visión general sobre todas las medidas imprescindibles de protección para las personas así como para un funcionamiento seguro y sin molestias. Las medidas de seguridad propias de cada fase en particular se encuentran en los apartados correspondientes.

2.1 Equivalencia de símbolos

Señales de seguridad

Las advertencias de peligro están representadas en este manual mediante símbolos. Éstos están acompañados por una palabra que indica el grado de peligrosidad.



¡PELIGRO!

Esta combinación de símbolo y palabra advierte de una situación de peligro inmediato, que puede provocar la muerte o graves lesiones si no se evita.

**¡PRECAUCIÓN!**

Esta combinación de símbolo y palabra advierte de una situación de peligro posible, que puede provocar la muerte o graves lesiones si no se evita.

**¡ATENCIÓN!**

Esta combinación de símbolo y palabra advierte de una situación de peligro posible, que puede ocasionar heridas leves o de poca consideración si no se evita.

**¡ADVERTENCIA!**

Esta combinación de símbolo y palabra advierte de una situación de peligro posible, que puede causar daños a objetos o al medio ambiente si no se evita.

Consejos y recomendaciones**Consejos y recomendaciones**

Este símbolo hace referencia a consejos prácticos, recomendaciones y otras informaciones para un funcionamiento eficiente y sin interrupciones.

Para reducir el riesgo de daños a personas y objetos y evitar situaciones peligrosas debe observar las señales de seguridad especificadas en este manual.

2.2 Utilización conforme a las normas

La plataforma elevadora hidráulica SHT 1001 G/U está destinada exclusivamente a la elevación y bajada de cargas; por ejemplo, vehículos, hasta la carga máxima indicada.

La plataforma elevadora hidráulica solo puede ser manejada por personal especialmente adiestrado en su uso.

La utilización adecuada incluye la observancia de todas las especificaciones de este manual. Cualquier utilización que se salga o difiera de la especificada se considerará como mal uso. Queda expresamente prohibida la elevación de personas. La utilización del aparato en otros ámbitos se considera uso indebido.

En caso de cambios técnicos o en la construcción en la prensa hidráulica, la empresa Stürmer Maschinen GmbH. no se hace responsable.

Las reclamaciones de cualquier tipo por desperfectos ocasionados por un uso inadecuado serán desestimadas.

2.3 Normas de seguridad generales

Las actividades de equipamiento, reequipamiento, mantenimiento e inspección solo debe realizarlas personal formado con la máquina en estado apagado.

Queda prohibido realizar desmontajes y cambios en la máquina por cuenta propia.

Por motivos de seguridad técnica recordamos que no se autoriza la realización de ningún tipo de desmontaje y cambio en la máquina por cuenta propia.

Si va a realizarse una reparación hidráulica en instalaciones de depósito, deberá vaciarse antes el depósito.

Para trabajos con piezas conductivas será necesario desconectar previamente el aparato de la alimentación de corriente.

En cualquier caso, el personal que vaya a manejar la máquina deberá vigilar que no se supere la capacidad de carga máxima.

Deberá evitarse la permanencia bajo cargas suspendidas, pues en cualquier momento pueden desprenderse objetos sueltos. La puesta fuera de servicio del aparato deberá realizarse en la siguiente secuencia:

- Retirar la carga.
- Levantar el soporte de inspección.
- Bajar el aparato hasta el soporte de inspección.
- Extraer el enchufe o desconectar el interruptor principal externo.

Queda prohibido manipular el aparato si no se ha asegurado previamente con los soportes de inspección desplegados. Queda prohibido transportar y levantar personas con él. No se autoriza la subida al portacargas.

Excepción: las prohibiciones anteriores no afectarán a plataformas elevadoras equipadas con los dispositivos de seguridad necesarios y para las que se autorice expresamente la elevación o transporte de personas.

2.4 Equipos de protección individual

El equipo de protección personal sirve para proteger a las personas de los riesgos para la seguridad y salud en el trabajo. El personal debe llevar durante el trabajo en y con la máquina el equipamiento de protección que se indica por separado en cada sección.

En la siguiente sección se especifica el equipo de protección personal:



Calzado de seguridad

Los zapatos de seguridad protegen los pies de contusiones, piezas cayendo o resbalones a causa de suelo resbaladizo.



Ropa de trabajo

La ropa de trabajo es ropa ajustada sin partes salientes con menor resistencia al desgarrar.

2.5 Recomendaciones de seguridad para los operadores

Deberá evitarse cualquier forma de trabajo que afecte a la seguridad de la máquina.

Para ello, el operador deberá ocuparse de que no accedan a la máquina personas no autorizadas (que puedan, por ejemplo, accionar dispositivos cuyo uso no haya sido autorizado).

El operador tiene la obligación de comprobar, al menos una vez antes del uso (a diario), si la máquina presenta daños o defectos visibles y de comunicar inmediatamente la presencia de alteraciones en la máquina (incluso del funcionamiento) que afecten a la seguridad.

El explotador de la máquina debe ocuparse de que esta se maneje únicamente si se encuentra en perfecto estado.

Cuando sea necesario, el explotador deberá imponer al personal que maneja la máquina la obligación de llevar ropa de protección y accesorios similares.

Queda terminantemente prohibido desmontar dispositivos de seguridad o ponerlos fuera de servicio (aquí habrá que avisar concretamente sobre los posibles riesgos; por ejemplo, contusiones graves, pérdida de la vista, riesgo de muerte).

Si fuera necesario desmontar los dispositivos de seguridad al equipar, reparar y para operaciones de mantenimiento, estos deberán volver a montarse inmediatamente después de haber finalizado los trabajos de mantenimiento o reparación.

3 Datos técnicos

Modelo	SHT1001 G	SHT1001 U
Capacidad	1000 Kg	1000 Kg
Máx. altura de elevación	840 mm	840 mm
Mínima altura de elevación	80-85 mm	80-85 mm
Dimensiones de la plataforma elevadora	1450X1140 mm	1450X1140 mm Innen
Velocidad de elevación	18 S	18 S
Velocidad más reducida	15 S	15 S
Bomba de corriente eléctrica	3 L/min	3 L/min
Depósito de aceite	3 litros	3 litros
Estación de bombeo	AC3X380V 750W	AC3X380V 750W
Peso	250 Kg	235 Kg
Artículo nº	6153100	6153101

3.1 Placa de identificación



Fig. 1: Placa de identificación plataforma elevadora hidráulica

4 Transporte, embalaje y almacenamiento

4.1 Transporte

Tras la entrega compruebe visualmente si se han producido daños durante el transporte. En caso de detectar algún daño comuníquelo inmediatamente a la empresa de transporte o al vendedor.



¡ADVERTENCIA!

Proteja la plataforma hidráulica de la humedad.

4.2 Embalaje

Todos los materiales y medios de embalaje son reciclables y deben llevarse a los puntos de reutilización de materiales.

El embalaje de cartón debe trocearlo y llevarlo al contenedor de papel y cartón.

La película es de Polietileno (PE), el acolchado de poliestireno (PS). Estos materiales debe llevarlos a un punto de reciclaje o a su empresa de recogida de residuos.

4.3 Almacenamiento

Aplique aceite a la plataforma elevadora hidráulica y almacénela en un entorno protegido contra las heladas y seco.

Almacene la plataforma elevadora hidráulica únicamente con las tijeras elevadoras bajadas y la válvula de descarga cerrada. No coloque nada sobre la plataforma elevadora hidráulica.

5 Descripción de la máquina



Fig. 2: Descripción de la máquina

1. Bastidor básico
2. Motor hidráulica
3. Cilindro elevador hidráulico
4. Tijeras elevadoras
5. Placa de recubrimiento

SHT 1001G: la rampa está incluida en el volumen de suministro.

Las ilustraciones de este manual pueden diferir de la máquina entregada.

6 Montaje



¡Llevar guantes de protección!



¡Llevar calzado de seguridad!



¡Llevar ropa de trabajo!



¡ATENCIÓN!

¡Riesgo de aplastamiento!

La realización de trabajos no adecuados con la plataforma elevadora hidráulica entraña riesgo de lesiones para los miembros superiores.

Los aparatos que no se utilizan fijados al suelo, deben colocarse en posición horizontal y de forma que no produzcan puntos de aplastamiento o cizallamiento

entre la máquina y piezas del entorno. Además debe vigilarse que sea posible la realización de actividades sin obstáculos conforme al uso prescrito. Aquellos dispositivos diseñados para un lugar fijo deben colocarse en posición horizontal o en un foso dispuesto a tal fin.

7 Puesta en marcha

Todos los trabajos de conexión y puesta en servicio de los componentes eléctricos de la plataforma elevadora hidráulica solo podrán ser realizados por personal especializado con la correspondiente licencia para ello. Deberá vigilarse que sentido de giro del motor sea correcto. Además deben comprobarse todas las funciones de la plataforma elevadora hidráulica.

8 Manejo



¡PELIGRO!

¡Peligro de muerte por caída de la carga! La caída de cargas puede provocar lesiones graves e incluso la muerte.

- Nunca deberá superarse la carga máxima indicada.
- Nunca deberá moverse la carga elevada.
- No trabaje nunca bajo la carga elevada si esta no se ha asegurado previamente.
- Tenga en cuenta los datos del fabricante de la carga sobre el punto de sujeción de la carga.
- Distribuya el peso de forma centralizada sobre el asiento de la plataforma elevadora hidráulica.
- Las cargas solo deberán elevarse con la plataforma elevadora hidráulica sobre una base horizontal, plana y fija.
- No deberán elevarse personas solas o junto a la carga.
- Cuando se abandone el puesto de trabajo deberá bajarse la carga si esta no se ha asegurado.



¡ATENCIÓN!

¡Riesgo de aplastamiento!

La realización de trabajos no adecuados con la plataforma elevadora hidráulica entraña riesgo de lesiones para los miembros superiores.



¡Llevar guantes de protección!



¡Llevar calzado de seguridad!



¡Llevar ropa de trabajo!



¡ADVERTENCIA!

- El personal que vaya a manejar la máquina deberá estar familiarizado con el uso, las funciones y las disposiciones de seguridad para el funcionamiento de la plataforma elevadora hidráulica.
- El explotador de la máquina deberá ocuparse de que el personal de manejo haya recibido las instrucciones necesarias.

8.1 Condiciones de funcionamiento

La zona de trabajo debe mantenerse seca, protegida contra el fuego y las explosiones y libre de sustancias corrosivas y tóxicas.

No deben elevarse con la plataforma elevadora hidráulica materiales peligrosos, como los fundidos, tóxicos o radiactivos.

8.2 Prueba

Antes de manejar el aparato con carga, realice una prueba de todas las funciones sin carga.

8.3 Elevación de carga

Paso 1: Distribuya la carga centrada sobre la plataforma elevadora hidráulica. Si esto no fuera posible, vigile que la carga se distribuya sobre el portacargas.

Paso 2: Presione la palanca (flecha hacia arriba) para elevar la carga. El brazo de tijeras girará hacia arriba.

Paso 3: Eleve la carga de forma cuidadosa y uniforme a la altura deseada.

Paso 4: Asegure la plataforma elevadora con el pasador.



¡ADVERTENCIA!

El usuario deberá disponer de suficiente libertad de movimiento.

8.4 Bajar la carga

Paso 1: Retirar el pasador de seguridad



¡ATENCIÓN!

¡Riesgo de aplastamiento!

Al depositar la carga existe el riesgo de aplastamiento de los miembros superiores e inferiores.

- Al depositar la carga no mantenga los miembros superiores e inferiores entre la carga y el suelo.

Paso 2: Bajada de la carga mediante accionamiento de la palanca (flecha hacia abajo)

9 Conservación, mantenimiento y puesto a punto

9.1 Conservación mediante limpieza

La plataforma elevadora hidráulica debe mantenerse siempre limpia.



¡Llevar guantes de protección!



¡ADVERTENCIA!

No utilice nunca en las tareas de limpieza materiales afilados. Podría producir desperfectos en la máquina o dañarla.

Todas las piezas de plástico y superficies pintadas deben limpiarse con un trapo suave, humedecido con un poco de limpiador neutro.

El lubricante sobrante del engrasado o el aceite derramado deben secarse con un trapo que no deje pelusa.

9.2 Mantenimiento y puesta a punto / Reparación



¡ATENCIÓN!

Los trabajos de mantenimiento y puesta a punto debe llevarlos a cabo exclusivamente personal cualificado.

En caso de que la plataforma elevadora hidráulica no funcione correctamente, diríjase a un proveedor especializado o a nuestro servicio de atención al cliente. Los datos de contacto los encontrará en el capítulo 1.2 Atención al cliente.

Todos los dispositivos de seguridad y protección deben
SHT 1001 G/U | Version 1.01

volver a montarse inmediatamente una vez
concluidos los trabajos de mantenimiento y
reparación.

Paso 1: Unte todas las piezas móviles de la plataforma elevadora hidráulica con grasa lubricante de alta calidad.

Paso 2: Antes de cada uso, controle si la plataforma elevadora hidráulica presenta daños exteriores.

Paso 3: Compruebe a intervalos regulares el nivel del aceite hidráulico.

Paso 4: Vigile que todas las indicaciones de seguridad sobre la plataforma elevadora hidráulica resulten bien legibles.

Evacuación del aire

Tras cierto tiempo, o después de añadir aceite, pueden formarse burbujas de aire en el sistema hidráulico de la plataforma elevadora hidráulica y afectar a su funcionamiento.

Paso 1: Baje la plataforma elevadora a la altura mínima.

Paso 2: Afloje lenta y cuidadosamente el tornillo de carga de aceite para permitir que salga el aire atrapado.

Paso 3: Compruebe el funcionamiento de la plataforma elevadora hidráulica y, si es necesario, repita los pasos.

Comprobación del nivel de aceite

Paso 1: Suelte el tornillo de carga de aceite y controle el nivel de aceite. Con las tijeras elevadoras completamente bajadas, el nivel de aceite debería llegar al borde inferior de la boca de llenado de aceite.

Paso 2: Si es necesario, añada aceite hidráulico. Para ello, utilice únicamente aceite hidráulico nuevo y limpio de la clase de viscosidad "ISO VG 32". Cantidad de aceite total: 4,0 litros

Paso 3: Vuelva a atornillar el tornillo de llenado de aceite. Compruebe el funcionamiento de la plataforma elevadora hidráulica.

Paso 4: Evacúe el aire del sistema hidráulico (Véase "Evacuación de aire")

10 Comprobación de la plataforma elevadora hidráulica

De conformidad con las disposiciones del reglamento alemán de seguridad de funcionamiento (*Betriebssicherheitsverordnung*) y la norma BGR 500, capítulo 2.10, apartado 2.9 del sindicato profesional alemán, antes de la primera puesta en servicio y siempre que sea necesario, en intervalos de un año como máximo, una persona capacitada para ello deberá comprobar que la plataforma elevadora hidráulica funciona de forma segura. Una persona puede considerarse capacitada si cuenta, como mínimo, con la cualificación exigida hasta ahora a los expertos. El alcance de la prueba y los plazos para la prueba dependerán, entre otras cosas, de los resultados de la evaluación de riesgos que se realizará. Con el cumplimiento de los contenidos de la prueba y de los plazos de prueba establecidos por la BGR 500, capítulo 2.10, apartado 2.9, el explotador puede dar por sentado que estas medidas serán suficientes. El tipo, alcance y los plazos de las pruebas descritas en la BGR 500 son práctica habitual y se corresponden con las mejores prácticas existentes. La prueba es, esencialmente, visual y de funcionamiento. Abarca la comprobación del estado de los componentes y dispositivos, la integridad y la efectividad de los dispositivos de seguridad y la integridad del cuaderno de comprobación. Un plazo de un año como máximo para la realización de la prueba será suficiente. Deberán registrarse las pruebas de las plataformas elevadoras neumáticas en un cuaderno de comprobación.

11 Localización de averías

Avería	Posible causa	Solución
La plataforma hidráulica no alcanza la máxima altura.	<ul style="list-style-type: none"> - No hay suficiente aceite hidráulico. - La posición del interruptor es errónea. 	<ul style="list-style-type: none"> - Controle el aceite hidráulico y añada más si es necesario. - Oriente la posición adecuadamente.
La plataforma elevadora hidráulica no se eleva.	<ul style="list-style-type: none"> - No hay aceite hidráulico. - La válvula de seguridad no genera presión. 	<ul style="list-style-type: none"> - Añada aceite hidráulico. - Ajuste la válvula de seguridad.
El motor no marcha.	<ul style="list-style-type: none"> - Está accionada la parada de emergencia. - El enchufe está suelto. - El motor está dañado. 	<ul style="list-style-type: none"> - Gire el interruptor de parada de emergencia en el sentido de las agujas del reloj para extraerlo. - Fije el enchufe. - Recambie el motor.
La plataforma elevadora hidráulica no puede bajarse.	<ul style="list-style-type: none"> - El vástago de émbolo o el cilindro están cargados de forma unilateral u oblicua. - La plataforma hidráulica ha estado sometida a presión durante mucho tiempo, con lo cual se ha oxidado el vástago de émbolo. - La válvula de descarga de la bomba está defectuosa. 	<ul style="list-style-type: none"> - Recambie el vástago de émbolo o el cilindro. - Baje al máximo las tijeras elevadoras y, si es necesario, lubrique el vástago de émbolo. - Recámbiela.
Falta de estanqueidad	<ul style="list-style-type: none"> - Las juntas están desgastadas. 	<ul style="list-style-type: none"> - Recámbielas.
Las tijeras elevadoras bajan sin que funcione la válvula de descarga.	<ul style="list-style-type: none"> - La válvula de descarga no produce ningún efecto debido a la presencia de impurezas. - Las juntas están desgastadas. 	<ul style="list-style-type: none"> - Renueve el aceite. - Recámbielas.

12 Recogida, reciclado de aparatos inservibles

Asegúrese por su bien y el del medio ambiente de que todas las piezas del aparato son recogidas y tratadas sólo por los medios previstos y admitidos.

12.1 Poner fuera de servicio

Los aparatos inservibles tienen que ser inmediatamente puestos fuera de servicio conforme a la normativa, para evitar un futuro mal uso y peligros para el medio ambiente o personas.

Paso 1: Sacar del aparato todos los suministros que supongan una amenaza para el medio ambiente.

Paso 2: Desmontar el aparato a ser posible por grupos y piezas manejables y reciclables.

Paso 3: Llevar los componentes del aparato y los suministros a los puntos de recogida previstos.

12.2 Tratamiento de los lubricantes

Lleve los lubricantes usados o sobrantes a los puntos de engrase provistos de lubricantes.

Las recomendaciones sobre el tratamiento de lubricantes usados las suministra el fabricante del lubricante. Pida a ser posible el prospecto con los datos específicos del producto.

13 Declaración de conformidad CE

Según la directiva sobre máquina
2006/42/EG Anexo II 1.A

Fabricante/distribuidor: **StUrmer Maschinen GmbH**
Dr.-Robert-Pfleger-Str. 26
D-96103 Hallstadt

Declara por la presente, que el siguiente producto

Grupo producto: Unicast® Werkstatttechnik

Denominación máquina: **SHT 1001 G**
SHT 1001
U

Tipo máquina: Plataforma elevadora hidráulica

Nº de serie: _____

Año fabricación: 20____

Es conforme a todas las directivas arriba mencionadas así como
a otras directivas aplicadas (siguen) incluyendo las
modificaciones vigentes en el momento de la declaración

Normativas sobre máquina:

2006/95/EG Directiva sobre baja tensión

Se siguieron las siguientes normas armonizadas de la CE:

DIN EN 1570 1998+A2:2009

Requisitos de seguridad para plataformas elevadoras

EN 60204-1:2007-06

Seguridad de las máquinas – Equipamiento eléctrico de
las máquinas

Responsable documentación:

Departamento técnico
Dr.-Robert-Pfleger-Str. 26,
D-96103 Hallstadt

Hallstadt, 27.09.2011



Kilian Stürmer
Director



14 Recambios



¡PELIGRO!

**¡Peligro de lesión por utilización
de recambios incorrectos!**

El uso de piezas de recambios incorrectas o defectuosas supone un peligro para el operario y puede causar daños y malfuncionamiento.

- Únicamente se podrán usar recambios originales del fabricante o recambios autorizados por el fabricante.
- En caso de dudas, póngase en contacto con el fabricante.

14.1 Pedido de recambios



Consejos y recomendaciones

El uso de recambios no autorizados extinguirá la garantía del fabricante

Los recambios se pueden solicitar tanto al vendedor autorizado como al fabricante. En el apartado 1.2 "Servicio de Atención al Cliente" encontrará los datos de contacto.

Indique los siguientes datos cuando realice alguna consulta o pedido:

- Tipo aparato
- Nº artículo
- Nº posición
- Año fabricación
- Cantidad
- Tipo de envío deseado (Correo, porte, marítimo, aire, Express)
- Dirección envío

No se aceptarán los pedidos de recambios que no contengan los datos arriba indicados. En el caso de que no se indique el tipo de envío, este se realizará según la decisión del proveedor.

La información sobre el tipo de aparato, el número de artículo y el año de construcción la encontrará en la placa de identificación de la plataforma elevadora.

Ejemplo

Se tiene que pedir la bomba para la plataforma elevadora.

- Tipo de aparato: **Plataforma elevadora hidráulica SHT1001 G**
- Nº artículo: **6153100**

Ersatzteilzeichnung

- N° posición: 51

El número de pedido es: **0-6154100-51**

El número de pedido se compone del número de artículo, del número de referencia, del número de posición y una cifra antes del número de artículo.

- Antes del n° de artículo se escribe die 0.
- Antes del n° de referencia de 1 a 9 se escribe también 0.

El n° de artículo de su aparato es:

Plataforma elevadora hidráulica SHT 1001 G: **615 3100**

Plataforma elevadora hidráulica SHT 1001 U: **615 3101**

15 Desglose de recambios

15.1 Vista explosionada de recambios SHT1001G | SHT1001U

El siguiente desglose le ayudará para identificar la pieza de recambio necesario. Envíe a su vendedor autorizado una copia del dibujo del desglose con el componente marcado.

SHT 1001 G

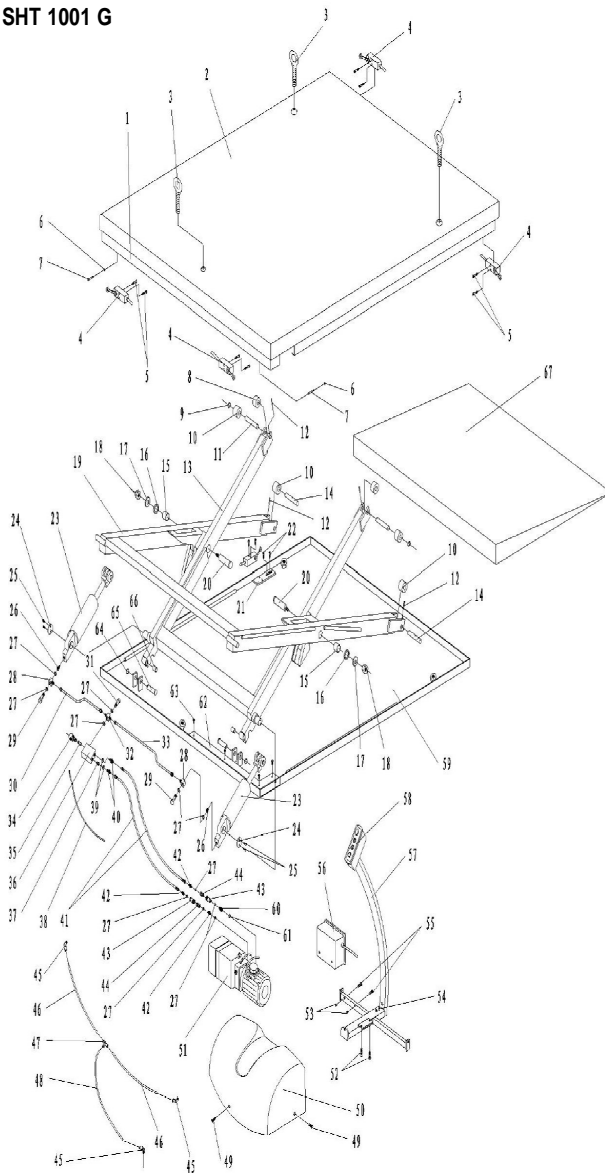

SHT 1001 U

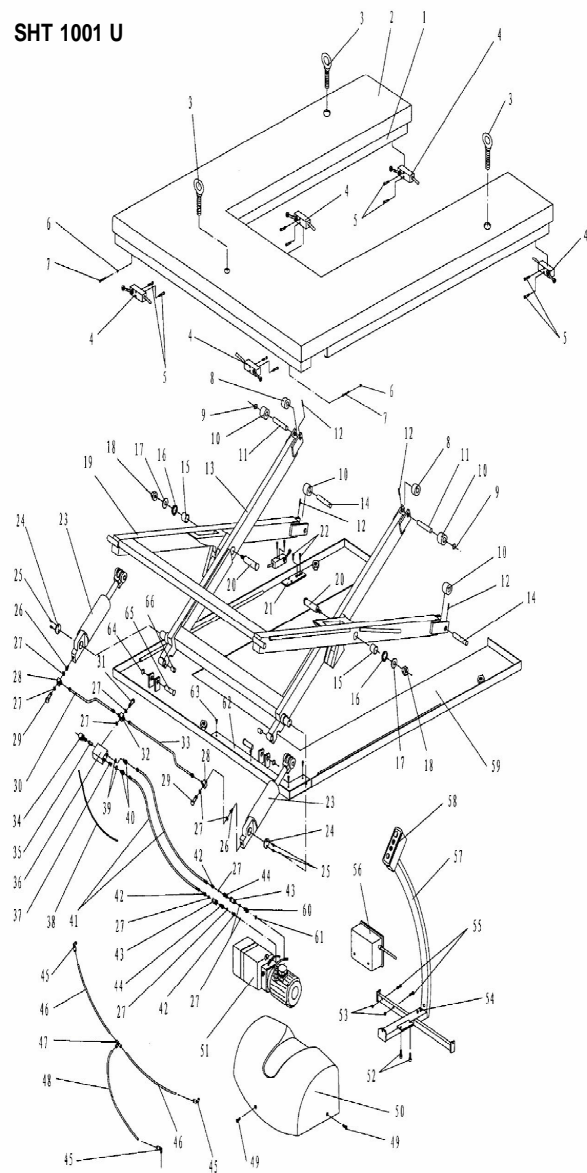

15.2 Cilindro SHT1001 G I U

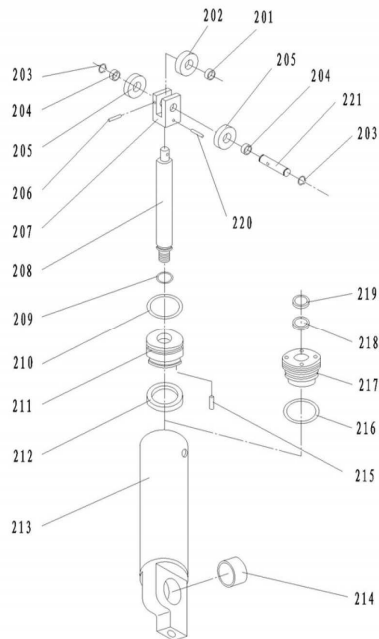

15.3 Esquema hidráulico SHT 1001 G I U

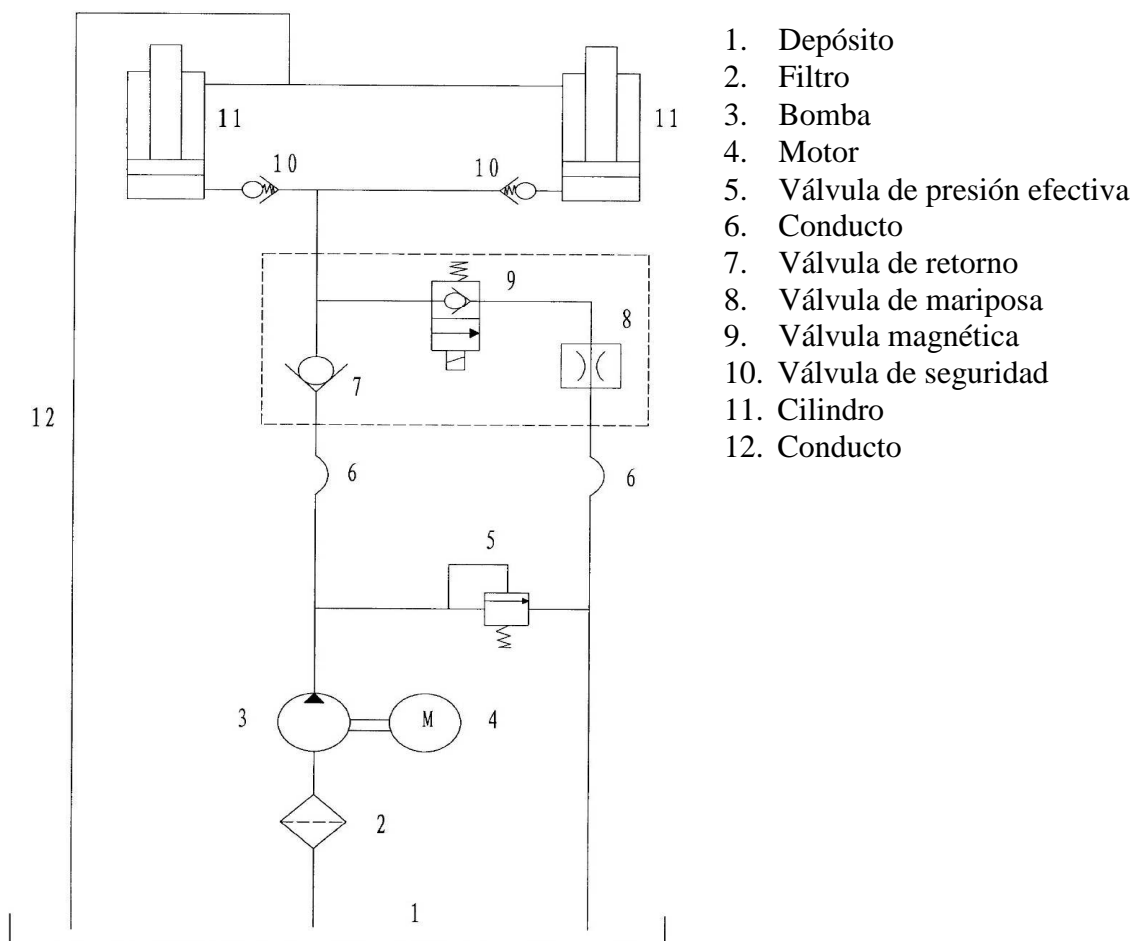

1. Depósito
2. Filtro
3. Bomba
4. Motor
5. Válvula de presión efectiva
6. Conducto
7. Válvula de retorno
8. Válvula de mariposa
9. Válvula magnética
10. Válvula de seguridad
11. Cilindro
12. Conducto

15.4 Plano de conexiones – Sistema eléctrico

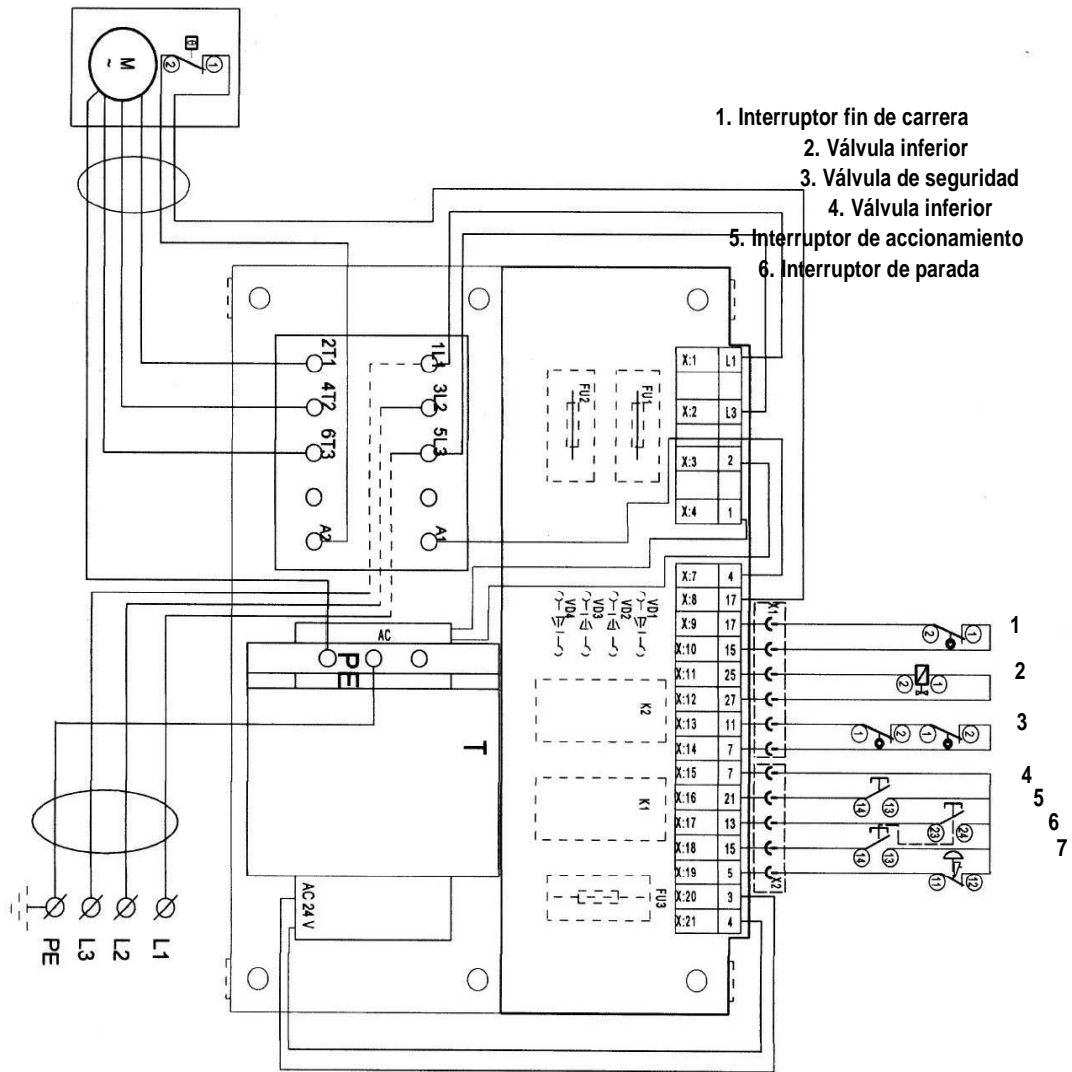

1. Interruptor fin de carrera
2. Válvula inferior
3. Válvula de seguridad
4. Válvula inferior
5. Interruptor de accionamiento
6. Interruptor de parada

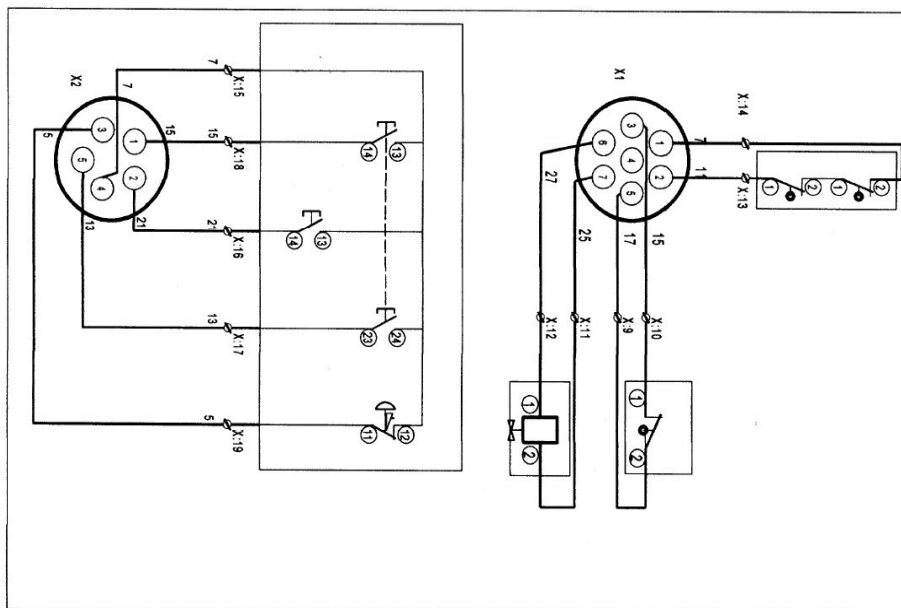

15.5 Plano eléctrico

